

**studio** **xps**™

**INSTALLATIEGIDS**

**DELL**™

**YOURS IS HERE**



**studio** **xps**™

**INSTALLATIEGIDS**

Wettelijk modelnummer: D03M-serie

Wettelijk type: D03M002

# Opmerkingen, waarschuwingen en gevaar-kennisgevingen

 **OPMERKING:** Een OPMERKING geeft belangrijke informatie weer waardoor u de pc beter benut.

 **WAARSCHUWINGEN: WAARSCHUWINGEN duiden potentiële schade aan hardware of potentieel gegevensverlies aan en vertellen u hoe het probleem kan worden vermeden.**

 **GEVAAR: GEVAAR duidt het risico van schade aan eigendommen, lichamelijk letsel of overlijden aan.**

Als u een Dell™ n Series-computer hebt gekocht, zijn alle referenties in dit document naar Microsoft® Windows®-besturingssystemen niet van toepassing.

---

**De informatie in dit document kan zonder voorafgaande kennisgeving worden gewijzigd.**

© 2010 Dell Inc. Alle rechten voorbehouden.

Verveelvoudiging van deze materialen op welke wijze dan ook zonder de schriftelijke toestemming van Dell Inc. is strikt verboden.

Handelsmerken die in deze tekst zijn gebruikt: *Dell*, het *DELL*-logo, *YOURS IS HERE*, *Solution Station*, *Studio XPS* en *DellConnect* zijn handelsmerken van Dell Inc.; *AMD*, *AMD Athlon* en *AMD Phenom* zijn handelsmerken van Advanced Micro Devices, Inc.; *Microsoft*, *Windows* en het logo op de start-knop van *Windows* zijn handelsmerken of gedeponeerde handelsmerken van Microsoft Corporation in de Verenigde Staten en/of andere landen; *Blu-ray Disc* is een handelsmerk van Blu-ray Disc Association; *Bluetooth* is een gedeponeerd handelsmerk van Bluetooth SIG, Inc. en wordt onder licentie door Dell gebruikt.

Overige handelsmerken en handelsnamen worden in deze tekst gebruikt om te verwijzen of naar de eenheden van de merken en namen of naar hun producten. Dell Inc. heeft geen eigendomsrechten of -aanspraken op handelsmerken en handelsnamen anders dan zijn eigen merken en namen.

**Maart 2010**

**O/N 96YXC**

**Rev. A00**

# Inhoud

<b>Uw Studio XPS Desktop instellen</b> . . . . .	<b>5</b>	Functies bovenaanzicht . . . . .	24
Uw computer optillen . . . . .	6	Softwarefuncties . . . . .	26
Voordat u de computer installeert . . . . .	7	Dell Dock . . . . .	27
Het beeldscherm aansluiten. . . . .	8	Dell DataSafe Online Backup . . . . .	28
Toetsenbord en muis aansluiten . . . . .	10	<b>Problemen oplossen</b> . . . . .	<b>29</b>
Sluit de netwerkkabel aan (optioneel). . . . .	11	Pieptooncodes . . . . .	29
De voedingskabel aansluiten . . . . .	12	Netwerkproblemen . . . . .	30
Druk op de aan/uit-knop . . . . .	12	Voedingsproblemen . . . . .	31
Het besturingssysteem instellen . . . . .	13	Problemen met het geheugen . . . . .	32
Systeemherstelmedia aanmaken (Aanbevolen) . . . . .	14	Vastlopen en softwareproblemen . . . . .	33
Verbinding maken met internet (optioneel). . . . .	15	<b>Ondersteuningsfuncties gebruiken</b> . . . . .	<b>36</b>
<b>Uw Studio XPS Desktop gebruiken</b> . . . . .	<b>18</b>	Dell Support Center . . . . .	36
Functies vooraanzicht. . . . .	18	Mijn downloads van Dell. . . . .	37
Functies achteraanzicht . . . . .	20	Systeemberichten . . . . .	37
Aansluitingen op achterpaneel . . . . .	22	Problemen met hardware oplossen . . . . .	39
		Dell Diagnostics (Dell-diagnostiek) . . . . .	40

## Inhoud

<b>Het besturingssysteem herstellen</b> .....	<b>44</b>	<b>Bijlage</b> .....	<b>68</b>
Systeemherstel .....	45	Productkennisgeving Macrovision .....	68
Dell DataSafe Local back-up .....	46	Informatie voor NOM, of Officiële	
Systeemherstelmedia .....	48	Mexicaanse Standaard	
Dell Factory Image Restore .....	49	(alleen voor Mexico) .....	69
<b>Hulp krijgen</b> .....	<b>52</b>	<b>Index</b> .....	<b>70</b>
Technische ondersteuning en			
klantenservice .....	53		
DellConnect .....	53		
Online diensten .....	53		
Geautomatiseerde bestelservice .....	54		
Productinformatie .....	55		
Items retourneren voor reparatie onder			
garantie of voor restitutie .....	55		
Voordat u belt .....	57		
Contact opnemen met Dell .....	58		
<b>Meer informatie en bronnen zoeken</b> .....	<b>59</b>		
<b>Specificaties</b> .....	<b>62</b>		

# Uw Studio XPS Desktop instellen

Dit hoofdstuk geeft informatie over het installeren van uw Dell™ Studio XPS™ desktop.



**GEVAAR:** Voordat u aan een van de procedures in deze sectie begint, dient u de veiligheidsinstructies te lezen die bij de computer zijn geleverd. Zie voor extra informatie over de beste veiligheidsmaatregelen de pagina over regelgevingnaleving op [www.dell.com/regulatory\\_compliance](http://www.dell.com/regulatory_compliance).

## Uw computer optillen

Voor de veiligheid en om beschadiging van de computer te voorkomen, moet u deze optillen bij de tilpunten op de voor- en achterzijde van de computer.

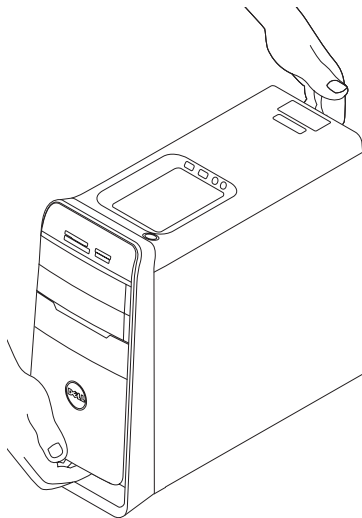



## **Voordat u de computer installeert**

Wanneer u de computer op de gewenste locatie plaatst, moet u ervoor zorgen dat de stroombron bereikbaar is, dat er voldoende ventilatie is en dat het oppervlak vlak is.

Wanneer u de luchtstroom rondom uw computer beperkt, kan de pc oververhit raken. U voorkomt oververhitting door aan de achterkant van de computer een ruimte van ten minste 10,2 cm vrij te laten en aan alle andere kanten een ruimte van minimaal 5,1 cm. U mag de computer nooit in een ingesloten ruimte plaatsen, zoals een kast of lade, wanneer deze is ingeschakeld.











## Het beeldscherm aansluiten

Uw computer heeft geïntegreerde video-aansluitingen. Sluit het beeldscherm aan met behulp van de geïntegreerde HDMI- of DVI-aansluiting.

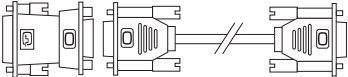
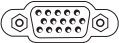
Indien nodig kunt u de DVI-naar-VGA adapter, HDMI-naar-DVI adapter en extra HDMI- of DVI-kabels kopen via **www.dell.com**.

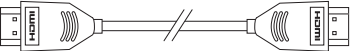
Gebruik de juiste kabel op basis van de aansluitingen die beschikbaar zijn op uw computer en beeldscherm. Raadpleeg de volgende tabel om de aansluitingen op uw computer en beeldscherm te identificeren.

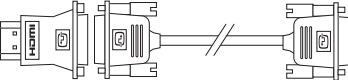
 **OPMERKING:** Wanneer u een beeldscherm aansluit, sluit u deze SLECHTS aan op EEN van de aansluitingen van uw computer.

Type aansluiting	Computer	Kabel	Weergave
DVI-naar-DVI (DVI-kabel)			
DVI-naar-VGA (DVI-naar-VGA adapter + VGA-kabel)			
HDMI-naar-HDMI (HDMI-kabel)			
HDMI-naar-DVI (HDMI-naar-DVI adapter + DVI-kabel)			

## Toetsenbord en muis aansluiten

Sluit het USB-toetsenbord en de USB-muis aan op de USB-aansluitingen op de achterzijde van de uw computer.

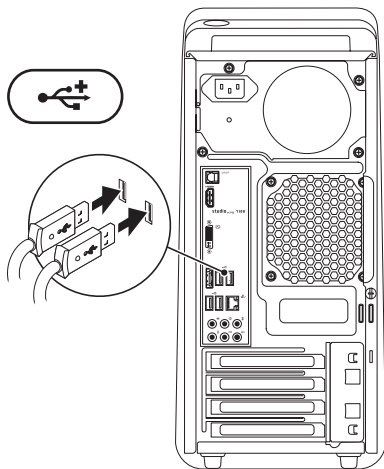

## Sluit de netwerkkabel aan (optioneel)

Er is geen netwerkverbinding nodig om de installatie van uw computer te voltooien, maar als u een bestaand netwerk of internetverbinding hebt die gebruik maakt van een kabelaansluiting (zoals een broadbandapparaat of Ethernet-aansluiting), dan kunt u deze nu aansluiten.

**OPMERKING:** Gebruik een Ethernet-kabel alleen om aan te sluiten op de netwerkaansluiting (RJ45 aansluiting). Steek geen telefoonkabel (RJ11-aansluiting) in de netwerkaansluiting.

Sluit een uiteinde van de netwerkkabel in de netwerkpoort of het broadbandapparaat als u uw computer wilt aansluiten op een netwerk of een broadbandapparaat. Steek het andere uiteinde van de netwerkkabel in de netwerkaansluiting (RJ45-aansluiting) op de achterzijde van uw computer. Als u een klik hoort, zit de netwerkkabel goed vast.

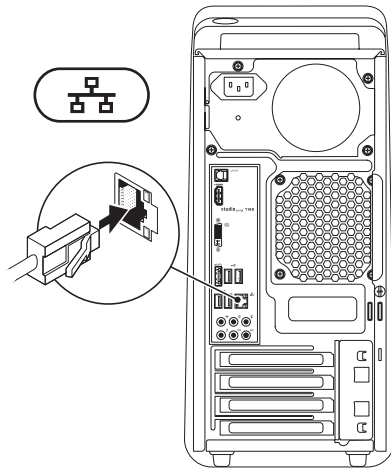

## De voedingskabel aansluiten **Druk op de aan/uit-knop**

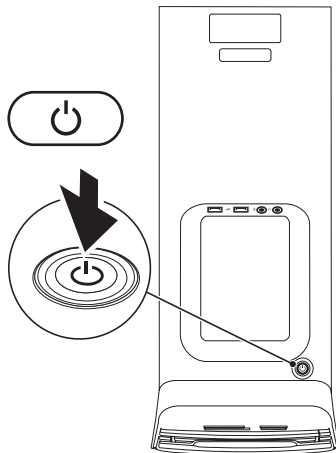
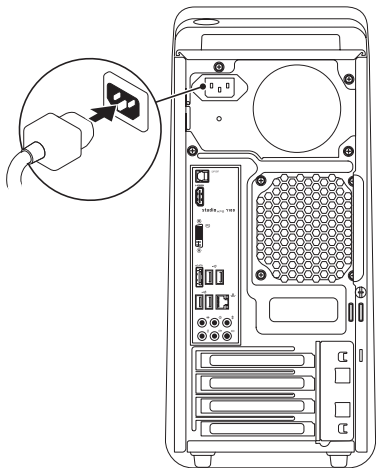

## Het besturingssysteem instellen

Uw computer is vooraf geconfigureerd met het besturingssysteem dat u bij aankoop hebt geselecteerd.

### Microsoft Windows installeren

Volg de instructies op het scherm als u Microsoft® Windows® voor de eerste keer instelt. Deze stappen zijn verplicht en nemen wat tijd in beslag. De Windows Setup-schermen begeleiden u bij een aantal procedures, waaronder het accepteren van licentie-overeenkomsten, het instellen van voorkeuren en het tot stand brengen van een internetverbinding.

 **WAARSCHUWING:** Het instellingsproces van het besturingssysteem mag niet worden onderbroken. Doet u dit wel, dan wordt uw computer mogelijk onbruikbaar en moet u het besturingssysteem opnieuw installeren.

 **OPMERKING:** Het is raadzaam om het nieuwste BIOS en de nieuwe stuurprogramma's te downloaden en te installeren voor uw computer die beschikbaar zijn op [support.dell.com](http://support.dell.com).

 **OPMERKING:** Zie [support.dell.com/MyNewDell](http://support.dell.com/MyNewDell) voor meer informatie over het besturingssysteem en de functies.

### Ubuntu instellen

Volg de instructies op het scherm op om Ubuntu voor het eerst in te stellen.

## Stysteemherstelmedia aanmaken (Aanbevolen)

 **OPMERKING:** Het is raadzaam tijdens de installatie van Microsoft Windows een systeemherstelmedium aan te maken.

Het systeemherstelmedium kan worden gebruikt om uw computer te herstellen naar de staat waarin deze zich bevindt toen u de computer kocht, waarbij uw gegevensbestanden worden behouden (zonder gebruik te hoeven maken van de cd van het *besturingssysteem*). U kunt het systeemherstelmedium gebruiken als de staat van uw computer niet langer is zoals deze zou moeten zijn door wijzigingen van de hardware, software, stuurprogramma's of andere systeeminstellingen.

U hebt het volgende nodig om het systeemherstelmedium aan te maken:

- Dell DataSafe Local Backup
- USB-stick met een minimumcapaciteit van 8 GB of DVD-R/DVD+R/Blu-ray Disc™

 **OPMERKING:** Herschrijfbare schijven worden niet ondersteund door Dell DataSafe Local Backup.

Een systeemherstelmedium aanmaken:

1. Controleer of de computer is ingeschakeld.
2. Plaats de schijf of USB-stick in de computer.
3. Klik op **Start**  → **Programma's** → **Dell DataSafe Local Backup**.
4. Klik op **Herstelmedium aanmaken**.
5. Volg de instructies op het scherm.

 **OPMERKING:** Zie "Systeemherstelmedia" op pagina 48 voor informatie over het gebruik van systeemherstelmedia.



## Verbinding maken met internet (optioneel)

Wanneer u verbinding wilt maken met internet, hebt u een modem- of netwerkverbinding nodig en een internetaanbieder (ISP).

Als u bij uw eerste bestelling geen externe USB-modem of WLAN-adapter hebt opgenomen, kunt u deze alsnog verkrijgen op [www.dell.com](http://www.dell.com).

## Een bekabelde verbinding instellen

- Als u een inbelverbinding gebruikt, moet u een telefoonlijn verbinden met de externe USB-modem (optioneel) en met de telefoonaansluiting voordat u de internetverbinding tot stand brengt.
- Als u een DSL- of kabel-/satellietmodemverbinding gebruikt, neemt u contact op met uw internetaanbieder of mobiele telefoonprovider voor installatie-instructies.

Volg de instructies in "Een internetverbinding instellen" op pagina 16 om de installatie van uw vaste internetverbinding te voltooien.

### Een draadloze verbinding instellen

 **OPMERKING:** zie de documentatie die bij de router is geleverd wanneer u de draadloze router gaat installeren.

Voordat u de draadloze internetverbinding kunt gebruiken, moet u verbinding maken met de draadloze router.

U stelt als volgt de verbinding met een draadloze router in:

1. Sla alle geopende bestanden op en sluit deze af; sluit alle actieve programma's af.
2. Klik op **Start**  → **Configuratiescherm**.
3. Typ in het zoekvak `netwerk` in en klik vervolgens op **Netwerkcentrum** → **Verbinding met een netwerk maken**.
4. Volg de instructies op het scherm om de installatie te voltooien.

### Een internetverbinding instellen

Internetaanbieders en hun aanbod verschillen per land. Neem contact op met uw internetaanbieder voor aanbiedingen die in uw land geldig zijn.

Als u nu geen verbinding kunt krijgen, maar dit eerder wel is gelukt, is de aanbieder mogelijk tijdelijk uit de lucht. Neem contact op met de internetaanbieder om de servicestatus te controleren of probeer het later opnieuw.

Zorg dat u de gegevens van uw aanbieder bij de hand hebt. Als u geen internetaanbieder hebt, kan de wizard **Verbinding met internet maken** u helpen deze te verkrijgen.

U stelt uw internetverbinding als volgt in:



1. Sla alle geopende bestanden op en sluit deze af; sluit alle actieve programma's af.
  2. Klik op **Start**  → **Configuratiescherm**.
  3. Typ in het zoekvak `netwerk` in en klik vervolgens op **Netwerkcentrum** → **Een nieuwe verbinding of een nieuw netwerk instellen** → **Verbinding met internet maken**. Het venster **Verbinding met internet maken** verschijnt.
-  **OPMERKING:** als u niet weet welk verbindingstype u moet selecteren, klikt u op **Help mij bij het selecteren** of neemt u contact op met de aanbieder.
4. Volg de instructies op het scherm en gebruik de installatiegegevens die u heeft gekregen van uw ISP om de installatie af te ronden.

# Uw Studio XPS Desktop gebruiken

Deze sectie biedt informatie over de beschikbare functies op uw Studio XPS™ desktop.

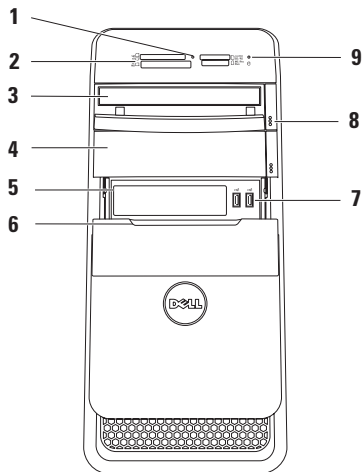
## Funcities vooraanzicht



- 1 Lampje van mediakaartlezer** — Geeft aan of er een mediakaart is geplaatst.
- 2 Mediakaartlezer** — Biedt een snelle en eenvoudige manier om digitale foto's, muziek en video's op mediakaarten weer te geven en te delen.
- 3 Optisch station** — Kan cd's, dvd's en Blu-ray Discs met een standaardmaat (12 cm) afspelen en opnemen (optioneel).
- 4 Houder voor optioneel optisch station** — Kan een extra optisch station bevatten.
- 5 FlexBay sleuf** — Kan een mediakaartlezer of een extra vaste schijf ondersteunen.
- 6 FlexBay kap** — Dekt de FlexBay-sleuf af.
- 7  USB 2.0 aansluitingen (2)** — Hiermee sluit u USB-apparaten aan die regelmatig worden aangesloten, zoals geheugensticks, digitale camera's en mp3-spelers.
- 8 Uitwerpknoppen voor optisch station (2)** — Druk op het gemarkeerde deel van de knop om het plaatje uit te werpen.
- 9  Activiteitenlampje vaste schijf** — Gaat branden wanneer de computer gegevens leest of schrijft. Een knipperend wit lampje geeft activiteit van de vaste schijf aan.  
** WAARSCHUWINGEN: Schakel de computer nooit uit wanneer het activiteitenlampje van de vaste schijf knippert om gegevensverlies te voorkomen.**

## Funcities achteraanzicht

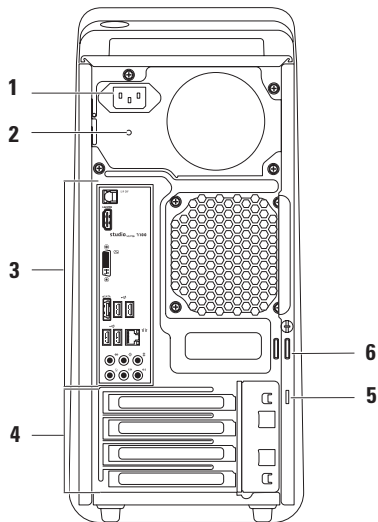





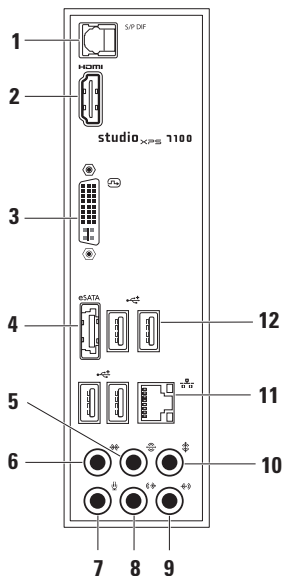

- 1 Stroomaansluiting** — Hierop wordt de voedingskabel aangesloten. Deze aansluiting kan er anders uitzien.
- 2 Lampje voor de stroomvoorziening** — Geeft aan dat er nog stroom beschikbaar is in de voeding.  
**OPMERKING:** Het lampje voor de voeding is niet aanwezig op alle computers.
- 3 Aansluitingen op het achterpaneel** — Sluit USB, audio, video en andere apparaten aan op de juiste aansluiting.
- 4 Sleuven voor uitbreidingskaarten** — Geven toegang tot aansluitingen op alle geïnstalleerde PCI en PCI Express-kaarten.
- 5 Sleuf voor beveiligingskabel** — Hiermee bevestigt u een in de handel verkrijgbare beveiligingskabel aan de computer.  
**OPMERKING:** Voordat u een beveiligingskabel koopt, moet u ervoor zorgen dat deze past op de beveiligingskabelsleuf van de computer.
- 6 Ringen voor hangslot** — Maak een standaardhangslot vast om onbevoegde toegang tot de binnenzijde van uw computer te vermijden.

## Aansluitingen op achterpaneel







-  **S/PDIF-aansluiting** — Hiermee sluit u versterkers van tv's aan via optische digitale kabels. Dit formaat draagt een audiosignaal verder zonder analogoog conversieproces.
-  **HDMI-aansluiting** — Voor aansluiting op een tv voor zowel audio- als videosignalen.  
**OPMERKING:** Voor beeldschermen zonder ingebouwde luidsprekers wordt alleen het videosignaal gelezen.
-  **DVI-connector** — Sluit een monitor of projector aan.
-  **eSATA-connector** — Sluit externe SATA-opslagapparaten aan.
-  **L/R surround aansluiting achterzijde** — Hiermee sluit u de L/R surround luidsprekers op de achterzijde aan.

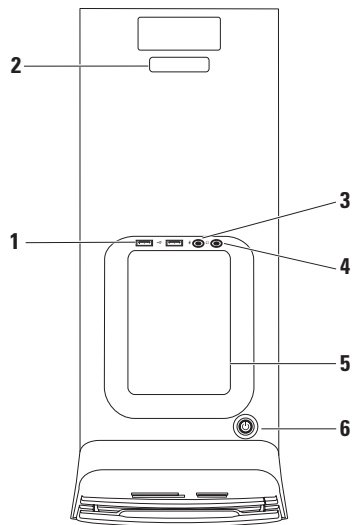

- 6  **L/R surround aansluiting zijkant** — Hiermee sluit u de L/R surround luidsprekers op de zijkant aan.
- 7  **Microfoonaansluiting** — Connects Hiermee sluit u een microfoon aan voor stem- of audio-invoer in een geluids- of telefonieprogramma.
- 8  **L/R lijn-uit aansluiting voorzijde** — Hiermee sluit u de L/R luidsprekers op de voorzijde aan.
- 9  **Lijn-in aansluiting** — Hiermee sluit u opname- of afspeelapparatuur aan, zoals een microfoon, cassettespeler, cd-speler of videorecorder.
- 10  **Center/subwoofer aansluiting** — Hiermee sluit u een center speaker of subwoofer aan.
- 11  **Netwerkconnector en lampje** — Connects Sluit uw computer aan op een netwerk of broadbandapparaat. Het netwerkactiviteitlampje knippert wanneer de computer gegevens verzendt of ontvangt. Door veel netwerkverkeer kan het lijken alsof dit lampje continu "aan" is.
- 12  **USB 2.0-connectoren (4)** — Hiermee sluit u USB-apparaten aan, zoals een muis, toetsenbord, printer, externe schijf of MP3-speler.

## Funcities bovenaanzicht



-  **USB 2.0-connectoren (2)** — Hiermee sluit u USB-apparaten aan die regelmatig worden aangesloten, zoals geheugensticks, digitale camera's en MP3-spelers.
- Serviceplaatje en code voor express-service** — Wordt gebruikt om uw computer te identificeren wanneer u naar de Dell Support gaat of naar de technische ondersteuning belt.
-  **Aansluiting voor microfoon of lijn-in** — Hiermee sluit u een microfoon aan voor spraak of een audiokabel voor audio-input.
-  **Aansluiting voor hoofdtelefoon** — Hiermee sluit u een hoofdtelefoon aan.  
**OPMERKING:** Als u een ingeschakelde luidspreker of geluidssysteem wilt aansluiten, gebruikt u de audio uit of S/PDIF aansluiting op de achterzijde van uw computer.
- Accessoirebak** — Wordt gebruikt om apparaten te plaatsen of kabels te bevestigen om rommel te voorkomen.
-  **Aan/uit-knop en -lampje** — Wanneer u de knop indrukt, schakelt u de computer in of uit. Het lampje in het midden van deze knop geeft de stroomstatus aan:
  - Uit — De computer bevindt zich in de slaapmodus, is uitgeschakeld of krijgt geen stroom.
  - Ononderbroken wit — De computer is ingeschakeld.
  - Oranje — De computer bevindt zich in de slaapstand of er een probleem met het moederbord of de voeding.
  - Knipperend oranje — Er is mogelijk een probleem met het moederbord of de voeding.**OPMERKING:** Zie "Voedingsproblemen" op pagina 31 voor informatie over problemen met de voeding.

## Softwarefuncties

 **OPMERKING:** Zie de *Technologiehandleiding van Dell* op de vaste schijf of op [support.dell.com/manuals](http://support.dell.com/manuals) voor meer informatie over de functies die in dit hoofdstuk worden beschreven.

### Productiviteit en communicatie

Met de computer kunt u presentaties, brochures, ansichtkaarten, folders en spreadsheets maken. Het is ook mogelijk digitale foto's en afbeeldingen te bewerken en weer te geven. Ga via uw kooporder na welke software op de computer is geïnstalleerd.

Nadat u verbinding hebt gemaakt met internet, kunt u websites openen, een e-mailaccount instellen en bestanden uploaden of downloaden.

### Entertainment en multimedia

U kunt de computer gebruiken om video's te bekijken, games te spelen, uw eigen cd's te maken en naar muziek en radiostations te luisteren. Uw optisch station kan meerdere schijfformaten ondersteunen, inclusief cd's, dvd's en Blu-ray Discs (als de optie is geselecteerd bij de aankoop).

U kunt afbeeldingen en videobestanden downloaden naar of kopiëren van draagbare apparaten, zoals digitale camera's en mobiele telefoons. Met optionele softwaretoepassingen kunt u muziek- en videobestanden organiseren en maken die u op schijf kunt zetten, op kunt slaan op draagbare producten zoals MP3-spelers en draagbare entertainmentapparaten, of direct op aangesloten tv's, projectors en thuisbioscoopssystemen afspelen en bekijken.

## Dell Dock

Het Dell Dock is een groep pictogrammen voor eenvoudige toegang tot veelgebruikte toepassingen, bestanden en mappen. U kunt het Dock als volgt verpersoonlijken:

- Pictogrammen toevoegen en verwijderen
- De kleur en locatie van de Dock wijzigen
- Verwante pictogrammen in categorieën groeperen
- Het gedrag van de pictogrammen veranderen



### Een categorie toevoegen

1. Klik met de rechtermuisknop op het Dock, klik op **Toevoegen** → **Categorie**.  
Het venster **Categorie toevoegen/bewerken** verschijnt.
2. Voer in het veld **Titel** de titel van de categorie in.
3. Selecteer een pictogram voor de categorie in het vak **Selecteer een afbeelding**:
4. Klik op **Opslaan**.

### Een pictogram toevoegen

Sleep het pictogram naar de Dock of een categorie.

### Een categorie of pictogram verwijderen

1. Klik met de rechtermuisknop op de categorie of het pictogram in het Dock en klik op **Snelkoppeling verwijderen** of **Categorie verwijderen**.
2. Volg de instructies op het scherm.

### De Dock verpersoonlijken

1. Klik met de rechtermuisknop op het Dock en klik op **Geavanceerde instellingen**.
2. Selecteer de gewenste opties om het Dock aan te passen.

## Dell DataSafe Online Backup

 **OPMERKING:** Dell DataSafe Online is mogelijk niet in alle regio's beschikbaar.

 **OPMERKING:** Een breedbandverbinding is raadzaam voor snel uploaden/downloaden.

Dell DataSafe Online is een geautomatiseerde back-up- en terugzetfunctie die uw gegevens en andere belangrijke bestanden beveiligt tegen rampzalige gebeurtenissen, zoals diefstal, brand of natuurrampen. U krijgt toegang tot deze service op uw computer via een met een wachtwoord -beveiligde account.

Ga voor meer informatie naar **delldatasafe.com**.

Back-ups plannen:

1. Dubbelklik op het pictogram Dell DataSafe Online  op de taakbalk.
2. Volg de instructies die op het scherm verschijnen.

# Problemen oplossen

Dit hoofdstuk geeft probleemoplossingsinformatie voor de computer. Als u het probleem niet kunt oplossen met onderstaande richtlijnen, raadpleegt u "Ondersteuningsfuncties gebruiken" op pagina 36 of "Contact opnemen met Dell" op pagina 58.

## Pieptoncodes

Tijdens het opstarten kan de computer diverse pieptonen laten horen als er fouten of problemen zijn. Deze pieptonen, geluidscodes genoemd, duiden op een probleem. Noteer de pieptoncode en neem contact op met Dell (zie "Contact opnemen met Dell" op pagina 58).

Pieptoncode	Mogelijk probleem
Eén	Mogelijke fout met moederbord — Fout in BIOS ROM controlesom
Twee	Geen RAM gedetecteerd <b>OPMERKING:</b> Als u de geheugenmodule hebt geïnstalleerd of teruggeplaatst, moet u ervoor zorgen dat deze correct is teruggezet.
Drie	Mogelijke fout met moederbord — Chipsetfout
Vier	RAM-lees/schrijffout
Vijf	Fout met real-timeklok
Zes	Videokaart- of chipfout

## Netwerkproblemen

### Draadloze verbindingen

**Als de draadloze netwerkverbinding wordt verbroken** — De draadloze router is offline of de optie voor draadloos is uitgeschakeld op de computer.

- Ga na of de draadloze router is ingeschakeld en aangesloten op uw gegevensbron (kabelmodem of netwerkhub).
- Herstel de verbinding met de draadloze router (zie "Een draadloze verbinding instellen" op pagina 16).

### Bekabelde verbindingen

**Als de netwerkverbinding wordt verbroken** —

- Ga na of de kabel is aangesloten en niet is beschadigd.
- Controleer de status van het verbindingintegriteitslampje.

Met het verbindingintegriteitslampje op de geïntegreerde netwerkaansluiting kunt u nagaan of de verbinding werkt. Het lampje geeft bovendien informatie over de status:

- Uit — De computer detecteert geen fysieke verbinding met het netwerk.
- Groen — Er is een goede verbinding tussen een 10/100-Mbps netwerk en de computer.
- Oranje — Er is een goede verbinding tussen een 1000-Mbps netwerk en de computer.



**OPMERKING:** De indicator van integriteit van verbinding op de netwerkconnector geldt alleen voor de bedrade kabelverbinding. Het verbindingintegriteitslampje geeft niet de status weer van draadloze verbindingen.



## Voedingsproblemen

**Als het aan/uit-lampje uit is** — De computer is uitgeschakeld of deze krijgt geen stroom.

- Steek het netsnoer terug in de stroomconnector van de computer en in het stopcontact.
- Als de computer is aangesloten op een contactdoos, moet u nagaan of de contactdoos is aangesloten op een stopcontact en of de contactdoos is ingeschakeld.
- Gebruik geen stroomonderbrekers, stekkerdozen en verlengkabels, zodat u kunt controleren of de computer correct wordt ingeschakeld.
- Controleer of er stroom uit het stopcontact komt, door er een ander apparaat, zoals een lamp, op aan te sluiten.
- Zorg ervoor dat het stroomlampje op de achterzijde van de computer aan is. Als het lampje uit is, kan er een probleem zijn met de voeding of het netsnoer.

Als het probleem blijft bestaan, neemt u contact op met Dell (zie "Contact opnemen met Dell" op pagina 58).

**Als het aan/uit-lampje ononderbroken wit is en de computer niet reageert** — Het beeldscherm is mogelijk niet aangesloten of ingeschakeld. Zorg ervoor dat het beeldscherm goed is aangesloten en schakel het vervolgens uit en daarna weer in.

**Als het stroomlampje oranje is** —

- De computer bevindt zich in de slaap- of stand-bystand. Druk op een toets op het toetsenbord, beweeg de aangesloten muis of druk op de aan/uit-knop om de normale werking te hervatten.
- Er is mogelijk een probleem met het moederbord of de voeding. Neem contact op met Dell voor hulp (zie "Contact opnemen met Dell" op pagina 58).

**Als het stroomlampje oranje knippert** — Er is mogelijk een probleem met het moederbord.

Neem contact op met Dell voor hulp (zie "Contact opnemen met Dell" op pagina 58).

**Als er storing optreedt die ontvangst door de computer belemmert** — Een ongewenst signaal zorgt voor storing door het onderbreken of blokkeren van andere signalen. Enkele mogelijke oorzaken van interferentie zijn:

- Stroom-, toetsenbord- en muisverlengkabels.
- Te veel apparaten aangesloten op een contactdoos.
- Meerdere contactdozen aangesloten op hetzelfde stopcontact.

## Problemen met het geheugen

**Als er een bericht verschijnt dat aangeeft dat er onvoldoende geheugen is** —

- Bewaar en sluit alle geopende bestanden of programma's die u niet gebruikt om erachter te komen of daarmee het probleem is opgelost.
- Raadpleeg de documentatie bij de software voor de minimale geheugeneisen. Installeer indien nodig alle extra geheugen (zie de *Onderhoudshandleiding* op **[support.dell.com/manuals](http://support.dell.com/manuals)**).
- Steek de geheugenmodules terug (zie de *Onderhoudshandleiding* op **[support.dell.com/manuals](http://support.dell.com/manuals)**) om ervoor te zorgen dat uw computer goed communiceert met het geheugen.

**Als er andere problemen met het geheugen zijn —**

- Zorg ervoor dat u de richtlijnen voor de installatie van geheugen opvolgt (zie de *onderhoudshandleiding* op [support.dell.com/manuals](http://support.dell.com/manuals)).
- Controleer of de geheugenmodule compatibel is met uw computer. Uw computer ondersteunt DDR3-geheugen. Zie "Specificaties" op pagina 62 voor meer informatie over het type geheugen dat door uw computer wordt ondersteund.
- Voer Dell Diagnostics (Dell-diagnostiek) uit (zie "Dell Diagnostics (Dell-diagnostiek)" op pagina 40).
- Steek de geheugenmodules terug (zie de *onderhoudshandleiding* op [support.dell.com/manuals](http://support.dell.com/manuals)) om ervoor te zorgen dat uw computer goed communiceert met het geheugen.

## Vastlopen en softwareproblemen

**Als de computer niet wordt opgestart —**

Controleer of de voedingskabel goed is aangesloten op de computer en het stopcontact.

**Als een programma niet meer reageert —**

Beëindig het programma:

1. Druk de knoppen <Ctrl><Shift><Esc> tegelijk in.
2. Klik op **Toepassingen**.
3. Klik op het programma dat niet meer reageert.
4. Klik op **Taak beëindigen**.

**Als een programma blijft crashen** — Raadpleeg de softwaredocumentatie. Indien nodig maakt u de installatie van het programma ongedaan en installeer u het opnieuw.

 **OPMERKING:** Bij software worden normaliter installatie-instructies geleverd in de vorm van een installatiehandleiding of op cd.

**Als de computer niet meer reageert of als er een blauw scherm verschijnt** —

 **WAARSCHUWINGEN:** U loopt het risico gegevens te verliezen als u het besturingssysteem niet afsluit.

Als u geen reactie krijgt door op een toets op het toetsenbord te drukken of de muis te bewegen, moet u de aan/uit-knop minstens 8-10 seconden ingedrukt houden totdat de computer uitgaat. Start de computer vervolgens opnieuw op.

**Als een programma is ontwikkeld voor een oudere versie van het besturingssysteem Microsoft Windows** — Voer de wizard Programmacompatibiliteit uit. De wizard Programmacompatibiliteit configureert een programma op zodanige wijze dat het in een omgeving wordt uitgevoerd dat lijkt op oudere Microsoft® Windows®-besturingssysteemomgevingen.

1. Klik op **Start**  → **Configuratiescherm** → **Programma's** → **Programma's uitvoeren die zijn gemaakt voor vorige versies van Windows**.
2. Klik in het welkomstscherf op **Volgende**.
3. Volg de instructies op het scherm.

### Als u andere softwareproblemen hebt —

- Maak direct een reservekopie van uw bestanden.
  - Gebruik een virusscanner om de vaste schijf of cd's te scannen.
  - Bewaar en sluit alle geopende bestanden of programma's en sluit de computer af via het menu **Start** .
  - Raadpleeg de softwaredocumentatie of neem contact op met de softwarefabrikant voor informatie over probleemoplossing:
    - Ga na of het programma compatibel is met het besturingssysteem dat op de computer is geïnstalleerd.
    - Controleer of de computer voldoet aan de minimale hardwarevereisten voor de software. Raadpleeg de softwaredocumentatie voor informatie.
    - Controleer of het programma op de juiste wijze is geïnstalleerd en geconfigureerd.
- Controleer of de stuurprogramma's voor het apparaat niet met het programma conflicteren.
  - Indien nodig maakt u de installatie van het programma ongedaan en installeert u het opnieuw.

# Ondersteuningsfuncties gebruiken

## Dell Support Center

Het Dell Support Center helpt u bij het vinden van de service-, ondersteunings- en systeemspecifieke informatie die u nodig hebt.

U start de toepassing door op het pictogram  op de taakbalk te klikken.

Op de startpagina van **Dell Support Center** worden het modelnummer van uw computer, het serviceplaatje, de code voor express-service en servicecontactinformatie weergegeven.

De homepage bevat koppelingen naar de volgende functies:



**Zelfhulp** (Problemen oplossen, Beveiliging, Systeemprestatie, Netwerk/internet, Back-up/herstel en Windows-besturingssysteem)



### Waarschuwingen

(waarschuwingen voor technische ondersteuning die relevant zijn voor uw computer)



### Ondersteuning door Dell

(Technische ondersteuning met DellConnect™, Klantenservice, Training en zelfstudie, Hoe-u-Help met Dell on Solution Station™ en Online scan met PC CheckUp)



### Over uw computer

(Systeemdocumentatie, Garantie-informatie, Systeeminformatie, Upgrades & accessoires)

Klik op de tab **Services** op [support.dell.com](http://support.dell.com) voor meer informatie over **Dell Support Center** en de beschikbare ondersteuningsfuncties.

## Mijn downloads van Dell

 **OPMERKING:** Mijn downloads van Dell is mogelijk niet in alle regio's beschikbaar.

Van sommige software die vooraf op uw nieuwe computer is geïnstalleerd, is geen back-up-cd of -dvd meegeleverd. Deze software is nu beschikbaar op Mijn downloads van Dell. Vanaf deze website kunt u beschikbare software downloaden om opnieuw te installeren of eigen back-upmedia maken.

Mijn downloads van Dell registreren en gebruiken:

1. Ga naar **[downloadstore.dell.com/media](https://www.dell.com/mediastore)**.
2. Volg de instructies op het scherm om de software te registreren en downloaden.
3. Installeer de software opnieuw of maak een backupmedium van de software aan voor later gebruik.

## Systeemberichten

Als uw computer een probleem heeft of als er een fout optreedt, kan er een systeembericht verschijnen die u helpt de oorzaak en de te nemen stappen te identificeren om het probleem op te lossen.

 **OPMERKING:** Als het bericht dat verschijnt niet in de onderstaande voorbeelden wordt vermeld, raadpleegt u de documentatie bij het besturingssysteem of het programma dat werd uitgevoerd toen het bericht verscheen. U kunt voor hulp ook de *Technologiehandleiding van Dell* op de vaste schijf of op **[support.dell.com/manuals](https://support.dell.com/manuals)** lezen of "Contact opnemen met Dell" raadplegen op pagina 58.

**Alert! Previous attempts at booting this system have failed at checkpoint [nnnn]. For help in resolving this problem, please note this checkpoint and contact Dell Technical Support (Waarschuwing! Eerdere pogingen om dit systeem op te starten zijn mislukt bij controlepunt [nnnn]. Noteer dit controlepunt en neem contact op met de technische ondersteuning van Dell om dit probleem op te lossen)** — De computer heeft tevergeefs drie opeenvolgende pogingen gedaan om de opstartroutine te voltooien voor dezelfde fout (zie "Contact opnemen met Dell" op pagina 58 voor hulp).

**CMOS checksum error (Fout in CMOS-controlesom)** — Mogelijke moederbordfout of de RTC-batterij is bijna leeg. Batterij moet worden vervangen. Zie de *onderhoudshandleiding* op [support.dell.com/manuals](http://support.dell.com/manuals) of zie "Contact opnemen met Dell" op pagina 58 voor hulp.

**CPU fan failure (Fout processorventilator)** — Defecte processorventilator. De ventilator van de CPU moet worden vervangen. Zie de *onderhoudshandleiding* op [support.dell.com/manuals](http://support.dell.com/manuals).

**Hard-disk drive failure (Probleem met vaste-schijf)** — Mogelijk probleem met de vaste schijf tijdens HDD POST. Zie "Contact opnemen met Dell" op pagina 58 voor hulp.

**Hard-disk drive read failure (Leesfout vaste schijf)** — Mogelijke leesfout vaste schijf tijdens opstarttest. Zie "Contact opnemen met Dell" op pagina 58 voor hulp.

**Keyboard failure (Toetsenbordfout)** — Vervang het toetsenbord of controleer de kabel op losse aansluitingen.

**No boot device available (Geen opstartbron beschikbaar)** — De vaste schijf bevat geen opstartbare partitie, de kabel van de vaste schijf zit los of er is geen opstartbaar apparaat aanwezig.

- Is de vaste schijf uw opstartbron, dan controleert u of de kabels zijn aangesloten en of het station juist is geïnstalleerd en als opstartbron is gepartitioneerd.
- Open System Setup en ga na of de opstartsequentie-informatie correct is. Zie de *onderhoudshandleiding* op [support.dell.com/manuals](http://support.dell.com/manuals).



**No timer tick interrupt (Geen timertikonderbreking)** — Een chip op de systeemkaart werkt mogelijk niet goed of er is een systeemkaartfout opgetreden. Zie de *onderhoudshandleiding* op [support.dell.com/manuals](http://support.dell.com/manuals) of zie "Contact opnemen met Dell" op pagina 58 voor hulp.

**USB over current error (Fout bij USB-overstroom)** — Koppel het USB-apparaat los. Het USB-apparaat heeft meer stroom nodig om goed te kunnen functioneren. Gebruik een externe stroombron om het USB-apparaat aan te sluiten. Als het apparaat over twee USB-kabels beschikt, moet u ze beide aansluiten.

**NOTICE - Hard Drive SELF MONITORING SYSTEM has reported that a parameter has exceeded its normal operating range. Dell recommends that you back up your data regularly. A parameter out of range may or may not indicate a potential hard drive problem (VOORZICHTIG - het ZELFCONTROLLEREND SYSTEEM van de vaste schijf heeft aangegeven dat een van de parameters**

**het normale gebruiksbereik heeft overschreden. Dell raadt aan om regelmatig een reservekopie te maken van uw gegevens. Een parameter die buiten het bereik valt, kan wijzen op een probleem met de vaste schijf)** — S.M.A.R.T-fout, mogelijke fout met vaste schijf. Zie "Contact opnemen met Dell" op pagina 58 voor hulp.

## Problemen met hardware oplossen

Als een apparaat niet wordt ontdekt tijdens het installeren van het besturingssysteem of wel wordt ontdekt maar verkeerd is geconfigureerd, kunt u de **Probleemoplosser voor hardware** gebruiken om de incompatibiliteit op te lossen.

De Probleemoplosser voor hardware starten:



1. Klik op **Start**  → **Help en ondersteuning**.
2. Typ `probleemoplosser voor hardware` in het zoekveld en druk op <Enter> om de zoekactie te starten.

3. Selecteer in de zoekresultaten de optie die het probleem het beste omschrijft en volg de overige stappen voor probleemoplossing.

### Dell Diagnostics (Dell-diagnostiek)

Als er zich een probleem voordoet met uw computer, moet u eerst de controles beschreven in "Vastlopen en softwareproblemen" op pagina 33 doen en Dell Diagnostics (Dell-diagnostiek) uitvoeren voordat u contact opneemt met Dell voor technische ondersteuning.

Het verdient aanbeveling deze procedures af te drukken voordat u begint.

-  **OPMERKING:** Dell Diagnostics (Dell-diagnostiek) werkt alleen op Dell-computers.
-  **OPMERKING:** De schijf *Drivers and Utilities* is optioneel en is mogelijk niet met uw computer meegeleverd.

Zie het hoofdstuk System Setup in de *onderhoudshandleiding* om de configuratie-informatie van uw computer te bekijken en ervoor te zorgen dat het apparaat dat u wilt testen in het systeemsetup-programma staat en actief is.

Start Dell Diagnostics (Dell-diagnostiek) vanaf uw vaste schijf of vanaf de schijf *Drivers and Utilities*.

### Dell Diagnostics (Dell-diagnostiek) starten vanaf de vaste schijf

Dell Diagnostics (Dell-diagnostiek) bevindt zich op een verborgen partitie op de vaste schijf.

-  **OPMERKING:** als uw computer geen beeld op het scherm kan weergeven, neemt u contact op met Dell (zie "Contact opnemen met Dell" op pagina 58).
1. Zorg dat de computer is aangesloten op een stopcontact en goed werkt.
  2. Zet de computer aan of start deze opnieuw op.

3. Wanneer het DELL™-logo verschijnt, drukt u direct op <F12>. Selecteer **Diagnostics** in het opstartmenu en druk op <Enter>.

Hiermee roept u de Pre-Boot System Assessment (PSA) in uw computer op.

 **OPMERKING:** Als u te lang wacht en het logo van het besturingssysteem wordt weergegeven, moet u blijven wachten tot het bureaublad van Microsoft® Windows® wordt weergegeven. Daarna sluit u de computer af en probeert u het opnieuw.

 **OPMERKING:** Als het bericht verschijnt dat er geen partitie met een diagnostisch hulpprogramma is gevonden, voert u Dell Diagnostics (Dell-diagnostiek) uit vanaf de schijf *Drivers and Utilities*.

*Als PSA wordt opgeroepen:*

- De PSA zal de tests starten.
- Als de PSA klaar is, verschijnt het volgende bericht: "No problems have been found with this

```
system so far. Do you want
to run the remaining memory
tests? This will take
about 30 minutes or more.
Do you want to continue?
(Recommended) . " (Er zijn tot dusver
geen problemen met dit systeem gevonden.
Wilt u de resterende geheugentests
uitvoeren? Dit kost ongeveer 30 minuten
of meer. Wilt u Doorgaan? (Aanbevolen)).
```

- Als u problemen hebt met het geheugen, drukt u op <y> of op <n>. Het volgende bericht verschijnt: "Booting Dell Diagnostic Utility Partition. Press any key to continue." (Opstarten vanaf partitie met Dell Diagnostics (Dell-diagnostiek). Druk op een willekeurige toets om door te gaan).
- Druk op een willekeurige toets om het venster **Kies een optie** weer te geven.

## Ondersteuningsfuncties gebruiken

Als PSA niet wordt opgeroepen:

Druk op een toets om Dell Diagnostics (Dell-diagnostiek) te starten vanaf de partitie met het diagnostische hulpprogramma op de vaste schijf en om het venster **Kies een optie** te openen.

4. Selecteer de test die u wilt uitvoeren.
  5. Als tijdens het uitvoeren van een test een probleem wordt aangetroffen, wordt een bericht weergegeven met de foutcode en een beschrijving van het probleem. Noteer de foutcode en de beschrijving van het probleem en neem contact op met Dell (zie "Contact opnemen met Dell" op pagina 58).
-  **OPMERKING:** Het serviceplaatje voor de computer bevindt zich boven aan elk testvenster. Als u contact opneemt met Dell zal de technische ondersteuning om uw serviceplaatje vragen.
6. Wanneer de tests zijn voltooid, sluit u het testscherm om terug te keren naar het venster **Kies een optie**.

7. Klik op **Afsluiten** om Dell Diagnostics (Dell-diagnostiek) af te sluiten en de computer opnieuw op te starten.

## Dell Diagnostics (Dell-diagnostiek) starten vanaf de schijf Drivers and Utilities

1. Plaats de schijf *Drivers and Utilities*.
2. Schakel de computer uit en weer in. Wanneer het DELL™-logo verschijnt, drukt u direct op <F12>.

 **OPMERKING:** als u te lang wacht en het logo van het besturingssysteem wordt weergegeven, moet u blijven wachten tot het bureaublad van Microsoft® Windows® wordt weergegeven. Daarna sluit u de computer af en probeert u het opnieuw.

 **OPMERKING:** met de volgende stappen wordt de opstartvolgorde slechts eenmalig gewijzigd. De volgende keer zal de computer opstarten volgens de volgorde van apparaten die in het System Setup-programma is aangegeven.

3. Wanneer de lijst met opstartbronnen verschijnt, markeert u **CD/DVD/CD-RW** en drukt u op <Enter>.
4. Selecteer de optie **Boot from CD-ROM** (Opstarten vanaf cd-rom) in het menu dat verschijnt en druk op <Enter>.
5. Typ 1 om te beginnen met het cd-menu en druk op <Enter> om verder te gaan.
6. Selecteer **Run the 32 Bit Dell Diagnostics** (32-bits Dell-diagnostiek uitvoeren) in de genummerde lijst. Als de lijst meerdere versies bevat, moet u de juiste versie voor uw computer selecteren.
7. Selecteer de test die u wilt uitvoeren.
8. Als tijdens het uitvoeren van een test een probleem wordt aangetroffen, wordt een bericht weergegeven met de foutcode en een beschrijving van het probleem. Noteer de foutcode en de beschrijving van het probleem en neem contact op met Dell (zie "Contact opnemen met Dell" op pagina 58).
-  **OPMERKING:** Het serviceplaatje voor de computer bevindt zich boven aan elk testvenster. Als u contact opneemt met Dell zal de technische ondersteuning om uw serviceplaatje vragen.
9. Wanneer de tests zijn voltooid, sluit u het testscherm om terug te keren naar het venster **Choose An Option** (Kies een optie).
10. Klik op **Exit** (Afsluiten) om Dell Diagnostics (Dell-diagnostiek) af te sluiten en de computer opnieuw op te starten.
11. Verwijder de schijf *Drivers and Utilities*.

# Het besturingssysteem herstellen

U kunt het besturingssysteem op uw computer herstellen met de volgende opties:

**⚠ WAARSCHUWINGEN:** Gebruik van Dell Factory Image Restore of de schijf met het *besturingssysteem* zorgt ervoor dat alle gegevensbestanden permanent worden gewist. Maak indien mogelijk een reservekopie van uw gegevensbestanden voordat u deze opties gebruikt.

Optie	Gebruiken
Systeemherstel	als de eerste oplossing
Dell DataSafe Local Backup	wanneer uw probleem niet kan worden opgelost door middel van systeemherstel
Systeemherstelmedia	wanneer een fout van het besturingssysteem voorkomt dat Systeemherstel en DataSafe Local Backup kunnen worden gebruikt bij de installatie van de fabrieksimage op een nieuwe vaste schijf
Dell Factory Image Restore	om uw computer te herstellen naar de staat waarin u uw computer hebt ontvangen
Schijf <i>Operating System</i>	om het besturingssysteem voor de computer alleen opnieuw te installeren

**📌 OPMERKING:** De schijf *Operating System* is mogelijk niet met uw computer meegeleverd.

## Systemherstel

De Windows-besturingssystemen bieden Systemherstel, waarmee u de computer kunt terugzetten naar een oudere toestand (zonder dat er gegevensbestanden worden verwijderd) als wijzigingen van de hardware, software of andere systeeminstellingen de computer in een ongewenste toestand hebben gebracht. Alle wijzigingen die Systemherstel op uw computer maakt, kunnen ongedaan worden gemaakt.

 **WAARSCHUWINGEN: Maak regelmatig een reservekopie van uw gegevensbestanden. Systemherstel kan uw gegevensbestanden niet controleren of herstellen.**

 **OPMERKING:** De procedures in dit document zijn van toepassing op de standaardweergave van Windows; het kan dus zijn dat zij niet van toepassing zijn als u uw Dell™ computer instelt op de klassieke weergave van Windows.

## Systemherstel starten

1. Klik op **Start** .
2. Typ in het veld **Zoekopdracht starten** `Systemherstel` en druk op <Enter>.

 **OPMERKING:** het venster **Gebruikersaccountbeheer** kan verschijnen. Als u een beheerder op de computer bent, klikt u op **Doorgaan**; anders neemt u contact op met de beheerder om de gewenste actie door te gaan.

3. Klik op **Volgende** en volg de resterende berichten op het scherm.

Indien Systemherstel het probleem niet kan oplossen, kunt u het laatste systeemherstel ongedaan maken.

## De laatste herstelbewerking ongedaan maken

 **OPMERKING:** Voordat u de laatste herstelbewerking ongedaan maakt, moet u alle geopende bestanden opslaan en sluiten en alle geopende programma's afsluiten. Het is pas mogelijk om bestanden of programma's te bewerken, te openen of te verwijderen nadat de herstelbewerking is voltooid.

1. Klik op **Start** .
2. Typ in het veld **Zoekopdracht starten** `Systeemherstel` en druk op <Enter>.
3. Klik op **Mijn laatste herstel ongedaan maken** en klik op **Volgende**.

## Dell DataSafe Local back-up

 **WAARSCHUWINGEN:** Bij gebruik van Dell DataSafe Local Backup worden alle programma's of drivers gewist die zijn geïnstalleerd nadat u uw computer hebt ontvangen. Maak back-upmedia aan van de toepassingen die u op uw computer moet installeren, alvorens Dell DataSafe Local Backup te gebruiken. Gebruik DataSafe Local Backup alleen als met Systeemherstel het probleem met uw besturingssysteem niet werd opgelost.

 **WAARSCHUWINGEN:** Hoewel Dell Datasafe Local Backup is ontwikkeld om de gegevensbestanden op uw computer te bewaren, is het raadzaam een reserviekopie te maken van uw gegevensbestanden alvorens Dell DataSafe Local Backup te gebruiken.

 **OPMERKING:** Dell DataSafe Local Backup is mogelijk niet in alle regio's beschikbaar.



 **OPMERKING:** Gebruik Dell Factory Image Restore (zie "Dell Factory Image Restore" op pagina 49) om uw besturingssysteem te herstellen als Dell DataSafe Local Backup is niet op uw computer is geïnstalleerd.

U kunt Dell DataSafe Local Backup gebruiken om uw vaste schijf te herstellen naar de staat waarin deze verkeerde toen u de computer kocht, zonder de bestanden te wissen.

Met Dell DataSafe Local Backup kunt u:

- Een reservekopie maken van uw computer en deze herstellen naar een eerdere staat
- Systeemherstelmedia aanmaken

### Dell DataSafe Local Backup Basic

De fabrieksimage herstellen zonder de gegevensbestanden te wissen:

1. Schakel de computer uit.
2. Ontkoppel alle apparaten (USB-station, printer, etc.) die op de computer zijn aangesloten en verwijder alle nieuw toegevoegde interne hardware.

 **OPMERKING:** Koppel het beeldscherm, het toetsenbord, de muis of het netsnoer niet los.

3. Schakel de computer in.
4. Druk enkele malen op <F8> wanneer het DELL™-logo verschijnt om toegang te krijgen tot het venster **Geavanceerde opstartopties**.

 **OPMERKING:** als u te lang wacht en het logo van het besturingssysteem wordt weergegeven, moet u blijven wachten tot het bureaublad van Microsoft® Windows® wordt weergegeven. Daarna sluit u de computer af en probeert u het opnieuw.

5. Selecteer **Uw computer herstellen**.
6. Selecteer **Dell DataSafe Restore en noodback-up** in het menu **Systeemherstelopties** en volg de instructies op het scherm.

 **OPMERKING:** Het herstelproces kan een uur of langer in beslag nemen, afhankelijk van de hoeveelheid gegevens die moet worden hersteld.

## Het besturingssysteem herstellen

 **OPMERKING:** Zie het Knowledge Base-artikel 353560 op [support.dell.com](http://support.dell.com) voor meer informatie.

### Upgraden naar Dell DataSafe Local Backup Professional

 **OPMERKING:** Dell DataSafe Local Backup Professional kan op uw computer zijn geïnstalleerd, als u dit bij aankoop hebt besteld.

Dell DataSafe Local Backup Professional heeft aanvullende functies waarmee u:

- Op basis van bestandstypen een reservekopie kunt maken van uw computer en deze kunt herstellen
- Bestanden opslaan naar een lokaal opslagapparaat
- Automatische reservekopieën inplannen

Upgraden naar Dell DataSafe Local Backup Professional:

1. Dubbelklik op het pictogram Dell DataSafe Local Backup  op de taakbalk.
2. Klik op **NU UPGRADEN!**

3. Volg de instructies op het scherm om de upgrade te voltooien.

## Systeemherstelmedia

 **WAARSCHUWINGEN:** Hoewel het systeemherstelmedium is ontwikkeld om de gegevensbestanden op uw computer te bewaren, is het raadzaam een reservekopie te maken van uw gegevensbestanden alvorens het systeemherstelmedium te gebruiken.

U kunt het systeemherstelmedium dat is aangemaakt met behulp van DataSafe Local Backup gebruiken om uw vaste schijf te herstellen naar de staat waarin deze verkeerde toen u de computer kocht, zonder de bestanden te wissen.

Gebruik het systeemherstelmedium in geval van:

- een fout van het besturingssysteem, waardoor de op uw computer geïnstalleerde herstelopties niet kunnen worden gebruikt.
- een fout van de vaste schijf waardoor gegevens niet kunnen worden hersteld.

De fabrieksimage van uw computer herstellen met behulp van het systeemherstelmedium:

1. Plaats de systeemherstelschijf of USB-stick en start de computer opnieuw op.
2. Wanneer het DELL™-logo verschijnt, drukt u direct op <F12>.

 **OPMERKING:** als u te lang wacht en het logo van het besturingssysteem wordt weergegeven, moet u blijven wachten tot het bureaublad van Microsoft® Windows® wordt weergegeven. Daarna sluit u de computer af en probeert u het opnieuw.

3. Selecteer de juiste opstartbron in de lijst en druk op <Enter>.
4. Volg de instructies op het scherm om het herstelproces te voltooien.

## Dell Factory Image Restore

 **WAARSCHUWINGEN:** Met Dell Factory Image Restore worden alle gegevens op de vaste schijf verwijderd, evenals alle toepassingen en stuurprogramma's die werden geïnstalleerd nadat u de computer ontving. Maak indien mogelijk een reservekopie voordat u deze optie gebruikt. Gebruik Dell Factory Image Restore alleen als met Systeemherstel het probleem met uw besturingssysteem niet werd opgelost.

 **OPMERKING:** Dell Factory Image Restore is mogelijk in bepaalde landen of op bepaalde computers niet beschikbaar.

## Het besturingssysteem herstellen

Gebruik Dell Factory Image Restore alleen als laatste methode om uw besturingssysteem te herstellen. Met deze optie wordt uw vaste schijf teruggezet naar de toestand waarin deze verkeerde toen u de computer kocht. Alle programma's en bestanden die u hebt toegevoegd nadat u de computer hebt gekocht, inclusief gegevensbestanden, worden definitief van de vaste schijf verwijderd. Gegevensbestanden zijn onder andere documenten, spreadsheets, e-mailberichten, digitale foto's, muziekbestanden, enzovoort. Maak indien mogelijk een reservekopie voordat u Factory Image Restore gebruikt.

## Dell Factory Image Restore uitvoeren

1. Schakel de computer in.
2. Druk enkele malen op <F8> wanneer het DELL™-logo verschijnt om toegang te krijgen tot het venster **Geavanceerde opstartopties**.

 **OPMERKING:** als u te lang wacht en het logo van het besturingssysteem wordt weergegeven, moet u blijven wachten tot het bureaublad van Microsoft® Windows® wordt weergegeven. Daarna sluit u de computer af en probeert u het opnieuw.

3. Selecteer **Uw computer repareren**. Het venster **Opties voor systeemherstel** verschijnt.
4. Selecteer een toetsenbordindeling en klik op **Volgende**.
5. Om toegang te krijgen tot de herstelopties moet u zich als lokale gebruiker aanmelden. Typ voor toegang tot de opdrachtprompt `administrator` in het veld **Gebruikersnaam** en klik daarna op **OK**.

6. Klik op **Dell Factory Image Restore**.

Het welkomstschermb van **Dell Factory Image Restore** verschijnt.

 **OPMERKING:** Afhankelijk van uw configuratie moet u mogelijk **Dell Factory Tools** selecteren en daarna **Dell Factory Image Restore**.

7. Klik op **Volgende**. Het scherm **Verwijderen gegevens bevestigen** verschijnt.

 **OPMERKING:** Als u niet verder wilt gaan met Factory Image Restore, klikt u op **Annuleren**.

8. Klik op het selectievakje om te bevestigen dat u wilt verdergaan met het opnieuw formatteren van de vaste schijf en de systeemsoftware wilt herstellen naar de fabriekstoestand, en klik daarna op **Volgende**.



Het herstelproces begint en duurt vijf of meer minuten. Er verschijnt een bericht wanneer het besturingssysteem en de in de fabriek geïnstalleerde toepassingen zijn hersteld naar de fabriekstoestand.

9. Klik op **Voltooien** om de computer opnieuw op te starten.

# Hulp krijgen

Als er zich een probleem voordoet met uw computer, kunt u de onderstaande stappen volgen om het probleem te achterhalen en op te lossen:

1. Zie "Problemen oplossen" op pagina 29 voor informatie en procedures voor het probleem dat uw computer ondervindt.
2. Zie "Dell Diagnostics (Dell-diagnostiek)" op pagina 40 voor procedures over hoe u Dell Diagnostics (Dell-diagnostiek) moet uitvoeren.
3. Vul de "Diagnostische checklist" in op pagina 57.
4. Maak gebruik van de uitgebreide online services van Dell Support ([support.dell.com](http://support.dell.com)) voor hulp bij de installatie en het oplossen van problemen. Zie "Online diensten" op pagina 53 voor een uitgebreidere lijst van Dell Support online.
5. Als met de voorgaande stappen het probleem nog steeds niet is opgelost, raadpleegt u "Contact opnemen met Dell" op pagina 58.

-  **OPMERKING:** bel de Dell-ondersteuningsdienst terwijl u zich bij de computer bevindt, zodat de medewerkers u kunnen helpen bij noodzakelijke procedures.
-  **OPMERKING:** het systeem voor de code voor express-service van Dell is mogelijk niet in alle landen beschikbaar.

Voer de code voor express-service in om het gesprek direct naar de juiste medewerker te leiden als het geautomatiseerde telefoonsysteem van Dell hierom vraagt. Als u geen code voor express-service hebt, opent u de map **Dell Accessories**, dubbelklikt u op het pictogram van de **code voor express-service** en volgt u de aanwijzingen.

-  **OPMERKING:** Sommige van de volgende diensten zijn niet altijd overal buiten de Verenigde Staten beschikbaar. Bel uw plaatselijke Dell-vertegenwoordiger voor informatie hierover.

## Technische ondersteuning en klantenservice

Dell's ondersteuningsdienst is beschikbaar om uw vragen over de Dell-hardware te beantwoorden. Onze medewerkers gebruiken diagnostische programma's op de computer om snelle, accurate antwoorden te geven.

Zie "Voordat u belt" op pagina 57 om contact op te nemen met Dell's ondersteuningsdienst en bekijk de contactinformatie van uw regio of ga naar **support.dell.com**.

## DellConnect

DellConnect™ is een eenvoudig online toegangsprogramma waarmee een medewerker van de Dell-ondersteuningsdienst onder uw toezicht toegang kan krijgen tot uw computer via een breedbandverbinding, het probleem kan onderzoeken en op kan lossen. Ga voor meer informatie naar **support.dell.com/dellconnect**.

## Online diensten

Op de volgende websites vindt u meer informatie over de Dell-producten en -services:

- **www.dell.com**
- **www.dell.com/ap** (alleen Azië en Pacific)
- **www.dell.com/jp** (alleen Japan)
- **www.euro.dell.com** (alleen Europa)
- **www.dell.com/la** (Latijns-Amerikaanse landen en landen in het Caribisch zeegebied)
- **www.dell.ca** (alleen voor Canada)

Dell Support is bereikbaar via de onderstaande websites en e-mailadressen:

## Dell Support-websites

- **support.dell.com**
- **support.jp.dell.com** (alleen Japan)
- **support.euro.dell.com** (alleen Europa)

### E-mailadressen van Dell Support

- [mobile\\_support@us.dell.com](mailto:mobile_support@us.dell.com)
- [support@us.dell.com](mailto:support@us.dell.com)
- [la-techsupport@dell.com](mailto:la-techsupport@dell.com) (Latijns-Amerikaanse landen en landen in het Caribisch zeegebied)
- [apsupport@dell.com](mailto:apsupport@dell.com) (alleen Azië en Pacific)

### E-mailadressen Dell-marketing en verkoop

- [apmarketing@dell.com](mailto:apmarketing@dell.com) (alleen Azië en Pacific)
- [sales\\_canada@dell.com](mailto:sales_canada@dell.com) (alleen Canada)

### Anonieme bestandsoverdracht (FTP)

- [ftp.dell.com](ftp://ftp.dell.com)

Meld u aan als gebruiker: `anonymous` (anoniem) en gebruik uw e-mailadres als uw wachtwoord.

## Geautomatiseerde bestelservice

Wanneer u de status wilt nagaan van de Dell-producten die u hebt besteld, gaat u naar **support.dell.com**, of belt u de geautomatiseerde bestelservice. Via een bandopname wordt u gevraagd naar de informatie die nodig is om uw order te vinden en u erover in te lichten. Zie "Contact opnemen met Dell" op pagina 58 voor het verkrijgen van het telefoonnummer dat u moet bellen in uw regio.

Als er sprake is van een probleem met uw order, zoals ontbrekende of verkeerde onderdelen, of een onjuiste factuur, kunt u contact opnemen met Dell voor advies. Houd uw factuur of pakbon bij de hand wanneer u belt. Zie "Contact opnemen met Dell" op pagina 58 voor het telefoonnummer dat u moet bellen in uw regio.



## Productinformatie



Als u informatie wenst over andere producten die door Dell worden geleverd, of wanneer u iets wilt bestellen, ga dan naar de Dell-website op **www.dell.com**. Zie "Contact opnemen met Dell" op pagina 58 voor het telefoonnummer van uw regio of voor het telefoonnummer van de dichtstbijzijnde winkel.

## Items retourneren voor reparatie onder garantie of voor restitutie

Bereid elke retourzending, ongeacht of het gaat om reparatie of restitutie, als volgt voor:

-  **OPMERKING:** Vergeet geen back-up te maken van alle gegevens op de vaste schijf en op alle andere opslagapparaten bij het product, voordat u het product aan Dell retourneert. Verwijder alle vertrouwelijke en persoonlijke informatie, alsook verwisselbare media, zoals cd's en mediakaarten. Dell is niet verantwoordelijk voor uw vertrouwelijke, eigendoms- en persoonlijke gegevens, verloren of beschadigde gegevens, of beschadigde of kwijtgeraakte media die mogelijk in het geretourneerde product zaten.

## Hulp krijgen

1. Bel Dell voor een machtigingsnummer voor het retourneren van materiaal en schrijf het zo op de buitenkant van de doos dat het goed zichtbaar is. Zie "Contact opnemen met Dell" op pagina 58 voor het telefoonnummer dat u moet bellen in uw regio.
2. Voeg een kopie bij van de factuur en een mededeling waarom de retourzending plaatsvindt.
3. Voeg er ook een kopie bij van de diagnostische checklist (zie "Diagnostische checklist" op pagina 57) waarin de testen staan die u hebt uitgevoerd en de foutmeldingen die door Dell Diagnostics (Dell-diagnostiek) zijn weergegeven (zie "Dell Diagnostics (Dell-diagnostiek)" op pagina 40).
4. Voeg alle onderdelen bij die bij de retour te zenden items horen (zoals voedingskabels, software en handleidingen) als de retourzending moet worden gerestitueerd.
5. Verpak de retour te zenden apparaten in de originele (of gelijkwaardige) verpakkingsmaterialen.
  -  **OPMERKING:** De verzendkosten komen voor uw rekening. U bent ook verantwoordelijk voor het verzekeren van het te retourneren product en u moet rekening houden met het risico dat het tijdens het transport naar Dell kan zoekraken. Rembourszendingen worden niet geaccepteerd.
  -  **OPMERKING:** Geretourneerde pakketten die niet aan één of meer van de hierboven genoemde eisen voldoen, worden bij het laadperron geweigerd en naar u teruggezonden.

## Voordat u belt

 **OPMERKING:** Zorg dat u de code voor express-service bij de hand hebt wanneer u belt. Met deze code kan het geautomatiseerde ondersteuningssysteem u efficiënter doorverbinden. Er kan ook gevraagd worden naar het serviceplaatje (te vinden op een label op de bovenzijde van de computer).

Vergeet niet de onderstaande diagnostische checklist in te vullen. Indien mogelijk zet u de computer aan voordat u Dell belt voor hulp en bel terwijl u zich bij de computer bevindt. U wordt mogelijk gevraagd een aantal opdrachten met het toetsenbord in te voeren, gedetailleerde informatie te geven tijdens de bewerkingen of andere probleemoplossingsstappen te proberen die alleen mogelijk zijn op de computer. Zorg ervoor dat de computerdocumentatie beschikbaar is.

## Diagnostische checklist

- Naam:
- Datum:
- Adres:
- Telefoonnummer:
- Serviceplaatje en code voor express-service (te vinden op een label op de bovenzijde van uw computer):
- Machtigingsnummer voor het retourneren van materiaal (mits geleverd door een medewerker van de technische ondersteuning van Dell):
- Besturingssysteem en versie:
- Apparaten:
- Uitbreidingskaarten:
- Bent u met een netwerk verbonden? Ja/Nee
- Netwerk, versie en netwerkadapter:
- Programma's en versies:

## Hulp krijgen

Zie de documentatie van het besturingssysteem om achter de inhoud van de opstartbestanden van het systeem te komen. Als de computer verbonden is met een printer, drukt u elk bestand af. Anders noteert u de inhoud van elk bestand voordat u Dell belt.

- Foutmelding, pieptooncode of diagnostische code:
- Beschrijving van het probleem en de oplossingen die u hebt geprobeerd:

## Contact opnemen met Dell

Klanten in de Verenigde Staten kunnen 800-WWW-DELL (800-999-3355) bellen.



**OPMERKING:** als u geen actieve internetverbinding hebt, kunt u contactgegevens ook vinden op uw factuur, pakbon, rekening of productcatalogus van Dell.

Dell biedt diverse online en telefonische ondersteunings- en servicemogelijkheden. De beschikbaarheid hiervan verschilt echter per land en product, en sommige zijn mogelijk niet in uw regio beschikbaar.

Neem contact op met Dell voor problemen met de verkoop, de technische ondersteuning of de klantenservice:

1. Ga naar **[www.dell.com/contactdell](http://www.dell.com/contactdell)**.
2. Selecteer uw land of regio.
3. Selecteer de juiste service- of ondersteuningslink op basis van uw probleem.
4. Kies de gewenste contactmethode.

# Meer informatie en bronnen zoeken

## Wanneer u:

## Zie:

---

uw besturingssysteem opnieuw wilt installeren

"Systeemherstelmedia" op pagina 48

---

voer een diagnostisch programma uit voor uw computer

"Dell Diagnostics" op pagina 40

---

Systeemsoftware van de desktop opnieuw installeren

"Mijn downloads van Dell" op pagina 37

---

meer informatie over het besturingssysteem Microsoft® Windows® en de functies daarvan

**support.dell.com**

---

uw computer wilt bijwerken met nieuw of extra geheugen, of een nieuwe vaste schijf een versleten of defect onderdeel wilt terugplaatsen of vervangen

de *Onderhoudshandleiding* op **support.dell.com/manuals**



**OPMERKING:** in sommige landen wordt uw garantie ongeldig als u de computer opent en onderdelen vervangt. Controleer uw garantie en de regelingen voor het retourneren van goederen voordat u aan de onderdelen in de computer gaat werken.

---

### Wanneer u:

---

informatie zoekt over de beste veiligheidsmaatregelen voor uw computer de garantie-informatie, algemene voorwaarden (alleen Verenigde Staten), de veiligheidsinstructies, informatie over regelgeving, ergonomische informatie en de licentieovereenkomst voor eindgebruikers wilt doornemen

uw serviceplaatje/code voor express-service zoekt — U moet het serviceplaatje gebruiken om de computer te identificeren op **[support.dell.com/manuals](http://support.dell.com/manuals)** of om contact op te nemen met de technische ondersteuning

---

### Zie:

---

de veiligheidsinformatie die bij de computer is geleverd voordat u aan de onderdelen in de computer gaat werken. Zie voor extra informatie over de beste veiligheidsmaatregelen de pagina over regelgeving naleving op **[www.dell.com/regulatory\\_compliance](http://www.dell.com/regulatory_compliance)**.

de bovenzijde van uw computer het Dell Support Center. U start het Dell Support Center door te klikken op het pictogram  op de taakbalk.

**Wanneer u:**

---

drivers en downloads vinden; leesmij-bestanden  
technische ondersteuning en hulp bij producten wilt  
uw bestelstatus wilt controleren op nieuwe  
aankopen  
oplossingen en antwoorden op veelvoorkomende  
vragen zoekt  
informatie zoekt over de meest recente updates  
wat betreft technische wijzigingen op uw  
computer of geavanceerde technische gegevens  
voor technici of ervaren gebruikers



---

**Zie:**

de Dell Support website op **[support.dell.com](https://support.dell.com)**

# Specificaties

Dit hoofdstuk biedt informatie die u nodig kunt hebben bij het instellen en bijwerken van stuurprogramma's en het upgraden van uw computer.

 **OPMERKING:** Aanbiedingen verschillen per regio. Klik op **Start**  → **Help en ondersteuning** en selecteer de optie om meer informatie te geven over de configuratie van uw computer.

## Computermodel

---

Studio XPS™ 7100

## Processor

---

Types	AMD Phenom™ II AMD Athlon™ II
-------	----------------------------------

## Computergegevens

---

Systeemchipset	AMD RS785 + SB710
RAID ondersteuning	RAID 0 (striping) RAID 1 (mirroring)
Gegevensbus-breedte	16-bits
DRAM-busbreedte	64-bits
BIOS-chip (NVRAM)	8 MB



## Geheugen

---

Connectoren	vier van binnen toegankelijke DDR3 DIMM sockets
Geheugentype	1333-MHz DDR3 DIMMs; alleen niet-ECC geheugen
Configuraties mogelijk	2 GB, 4 GB, 6 GB, 8 GB, 12 GB en 16 GB
Minimum	2 GB
Maximum	16 GB

 **OPMERKING:** Zie de *onderhoudshandleiding* op [support.dell.com/manuals](http://support.dell.com/manuals) voor instructies over het upgraden van het geheugen.

## Audio

---

Type	Geïntegreerd 7.1 kanaal; Hoge definitie audio met S/PDIF ondersteuning
------	--

## Stations

---

Van buiten toegankelijk	twee 5.25-inch compartimenten voor SATA DVD+/-RW Super Multi Drive of Blu-ray Disc™ combo (optioneel) of Blu-ray Disc RW station (optioneel)  een 3,5 inch compartiment voor een Flexdock
Van binnen toegankelijk	twee 3,5-inch compartimenten voor SATA vaste schijven

## Video

---

Geïntegreerd	ATI Radeon™ HD 4200 Graphics
Apart	PCI Express x16 kaart

## Communicatie

---

Draadloos (optioneel)	Draadloze Wi-Fi/Bluetooth®-technologie
-----------------------	--

## Specificaties

### Uitbreidingsbus

---

PCI Express	Gen2 x1 sleuf bi-directionele snelheid — 1 GB/s Gen2 x16 sleuf bi-directionele snelheid — 16 GB/s
PCI	32-bit snelheid — 33 MHz
SATA 2.0	1,5 Gbps en 3,0 Gbps
USB 2.0	hoge snelheid — 480 Mbps volle snelheid — 12 Mbps lage snelheid — 1,2 Mbps

### Fysieke specificaties

---

Hoogte	407,75 mm
Breedte	185,81 mm
Diepte	454,67 mm
Gewicht	10,18 kg

### Geheugenkaartlezer

---

Ondersteunde kaarten	CompactFlash (CF) kaart Smart Media (SM) kaart xD-Picture (xD) kaart Memory Stick (MS) kaart Memory Stick Duo kaart Memory Stick PRO Duo kaart Memory Stick PRO (MSPRO) kaart Memory Stick PRO HG (MSPRO HG) kaart SecureDigital (SD) kaart SecureDigital Card (SDHC) 2.0 MMC-kaart (MultiMedia Card) MicroDrive (MD)
----------------------	--

**Externe aansluitingen**

Netwerkadapter	RJ45 aansluiting
USB	twee aansluitingen op het bovenpaneel, twee aansluitingen op het voorpaneel en vier 2.0 compliant aansluitingen op het achterpaneel
Audio	bovenpaneel — aansluitingen voor microfoon en hoofdtelefoon achterpaneel — zes aansluitingen voor 7.1 ondersteuning
S/PDIF	een digitale S/PDIF (optische) aansluiting
eSATA	een aansluiting op het achterpaneel
DVI	een 29-pins aansluiting
HDMI	een 19-pins aansluiting

**Aansluitingen op het moederbord**

Geheugen	vier 240-pins aansluitingen
PCI	een 124-pins aansluiting
PCI Express x1	twee 36-pins aansluitingen
PCI Express x16	een 164-pins aansluiting
Stroom (moederbord)	een 24-pins EPS 12 V aansluiting
Chassisventilator	twee 3-pins aansluitingen
Processorventilator	een 4-pins aansluiting
USB aansluitingen	vier 9-pins aansluitingen
Audio-aansluiting op voorpaneel	een 9-pins aansluiting voor 2-kanaals stereogeluid en microfoon
SATA	vijf 7-pins aansluitingen
S/PDIF uit	een 5-pins aansluiting

## Specificaties

### Uitbreidingsleuven

---

#### PCI

Connectoren	een
Connectorgrootte	124-pins aansluiting
Databreedte aansluiting (maximaal)	32-bits

#### PCI Express x1

Connectoren	twee
Connectorgrootte	36-pins aansluiting
Databreedte aansluiting (maximaal)	1 PCI Express lane

#### PCI Express x16

Connectoren	een
Connectorgrootte	164-pins aansluiting
Databreedte aansluiting (maximaal)	16 PCI Express lanes

### Stroom

---

Gelijkstroomvoorziening (460 W)

Maximale warmtedissipatie 2413 BTU/uur

**OPMERKING:** Warmtedissipatie wordt berekend met behulp van het wattage van de stroomvoorziening.

Ingangsspanning 115/230 VAC

Ingangsfrequentie 50/60 Hz

Nominale uitvoerstroom 8 A/4 A

### Batterij

---

Knoopbatterij 3 V CR2032 lithium knoopbatterij

## Computeromgeving

---

### Temperatuurbereik

In bedrijf	10° C t/m 35° C
Opslag	-40° C t/m 65° C
Relatieve vochtigheid (maximum)	20% t/m 80% (zonder condensatie)

### Maximale trilling (met een willekeurig trillingsspectrum dat de gebruikersomgeving nabootst)

In bedrijf	0,26 GRMS
Opslag	2,2 GRMS

## Computeromgeving

---

Maximale schok (in bedrijf — gemeten met Dell Diagnostics (Dell-diagnostiek) op de vaste schijf geactiveerd en een 2-ms halve sinuspuls; niet in bedrijf — gemeten met de koppen van de vaste schijf in de parkeerstand gefixeerd en een 26-ms halve-sinuspuls):

In bedrijf	40 G voor 2 ms met een wijziging in snelheid van 51 cm/s
Niet in bedrijf	45 G voor 26 ms met een wijziging in snelheid van 732 cm/s

### Hoogte (maximaal)

In bedrijf	-15,2 tot 3048 m
Opslag	-15,2 tot 10.668 m

Luchtbesmettingsniveau G2 of lager zoals is gedefinieerd door ISA-S71.04-1985

# Bijlage

## Productkennisgeving Macrovision

Dit product bevat auteursrechtelijk beschermde technologie, die beschermd wordt door de methodeclaims van bepaalde Amerikaanse patenten en andere intellectuele eigendomsrechten van Macrovision Corporation en andere eigenaars van rechten. Het gebruik van deze auteursrechtelijk beschermde technologie is onderworpen aan de toestemming van Macrovision Corporation en is bedoeld voor gebruik thuis en ander beperkt gebruik, tenzij anders toegestaan door Macrovision Corporation. Reverse engineering of demontage is verboden.

## Informatie voor NOM, of Officiële Mexicaanse Standaard (alleen voor Mexico)

De volgende informatie wordt geleverd bij de apparaten die in dit document staan beschreven in overeenstemming met de vereisten van de Officiële Mexicaanse Standaard (NOM):

### Importeerder:

Dell México S.A. de C.V.

Paseo de la Reforma 2620 – Flat 11°

Col. Lomas Altas

11950 México, D.F.

<b>Overheidsmodelnummer</b>	<b>Ingangsspanning</b>	<b>Ingangsfrequentie</b>	<b>Nominale uitvoerstroom</b>
D03M	115/230 V	50/60 Hz	8 A/4 A

Lees voor meer informatie de veiligheidsinformatie die bij de computer is geleverd.

Zie voor extra informatie over de beste veiligheidsmaatregelen de pagina over regelgevingnaleving op [www.dell.com/regulatory\\_compliance](http://www.dell.com/regulatory_compliance).

# Index

## A

- aan/uit-knop en -lampje **25**
- aansluitingen voorzijde **18**
- activiteitenlampje vaste schijf **19**

## B

- bestelstatus **54**

## C

- cd's, afspelen en maken **26**
- chipset **62**
- code voor express-service **25, 52**
- computermogelijkheden **26**
- Contact opnemen met Dell online **58**

## D

- DataSafe Local Backup **46**
- Dell bellen **57**
- DellConnect **53**
- Dell Diagnostics (Dell-diagnostiek) **40**
- Dell Support-website **61**
- draadloze netwerkverbinding **30**
- dvd's, afspelen en maken **26**

## E

- e-mailadressen ondersteuning **54**
- e-mailadressen
  - voor technische ondersteuning **54**
- energieproblemen, oplossen **31**



**F**

factory image terugzetten **49**

FTP-aanmelding, anoniem **54**

**G**

garantie retourneren **55**

geheugenondersteuning **63**

geheugenproblemen

oplossen **32**

**H**

Hardwareprobleemoplosser **39**

hardwareproblemen

diagnosticeren **39**

**I**

internetverbinding **15**

ISP

Internetserviceaanbieder **15**

**K**

klantenservice **53**

**N**

netwerkaansluiting

locatie **23**

netwerkverbinding

repareren **30**

**O**

ondersteuningssites

wereldwijd **53**

**P**

problemen, oplossen **29**

problemen oplossen **29**

producten

informatie en aankoop **55**

producten vervoeren

voor teruggave of reparatie **55**

## S

- serviceplaatje **25, 57**
- sleuf voor beveiligingskabel **21**
- softwarefuncties **26**
- softwareproblemen **33**
- stuurprogramma's en downloads **61**
- Systeemberichten **37**
- systeemherstelmedia **48**

## T

- technische ondersteuning **53**

## U

- uitwerpknop **19**
- USB 2.0
  - aansluitingen achterzijde **23**
  - aansluitingen voorzijde **19**

## V

- vaste schijf
  - type **63**
- verbinding maken
  - optionele netwerkkabel **11**

## W

- Windows
  - Wizard Programmacompatibiliteit **34**
- Windows, opnieuw installeren **44**



Gedrukt in Ierland.

[www.dell.com](http://www.dell.com) | [support.dell.com](http://support.dell.com)



096YXCA00